

Модели серии PFA

Полностью автоматические настольные фритюрницы



Продвинутый дизайн



PERFECT FRY COMPANY LLC

Почтовый адрес:
P.O. Box 501
Concord, NH 03302-0501

Адрес доставки:
10 Ferry St.
Concord, NH 03301

www.PerfectFry.com

ОБЩАЯ ИНФОРМАЦИЯ:

Тел: 1-603-225-6684

Факс: 1-603-225-8472

Эл. адрес: profits@perfectfry.com

L10-374 R6

- Полностью автоматизированная система приготовления
- Фронтальная загрузка/ фронтальная выдача
- Минимальная занимаемая площадь
- Предустановка программ приготовления
- Без запаха
- Встроенная вытяжка
- Встроенная противопожарная система
- Большая производительность
- Легкая очистка
- Полностью закрытая конструкция
- Встроенная инфракрасная, керамическая нагревательная лампа и дренажный масляный комплект
- Корзина с противопригарным покрытием



The Benchmark in Ventless Deep Frying

Эталон бездымного обжаривания во фритюре

Необходимое пространство



Схема воздушного потока



Технические показатели

Модель	PFA720	PFA570	PFA570	PFA375
Источник питания (В) ¹	240	240	208	240
Сила тока (Ам)	32	26	28.5	18
Сила тока в цепи (Ам)	от 40*	от 30**	от 30***	от 30**
Мощность (кВт)	7,6	6,1	6	4,2
Производительность (кг/ч)	40,8	31,8	31,8	22,7
Нагревательный элемент (кВт) ^{7,2}		5,7	5,7	3,8

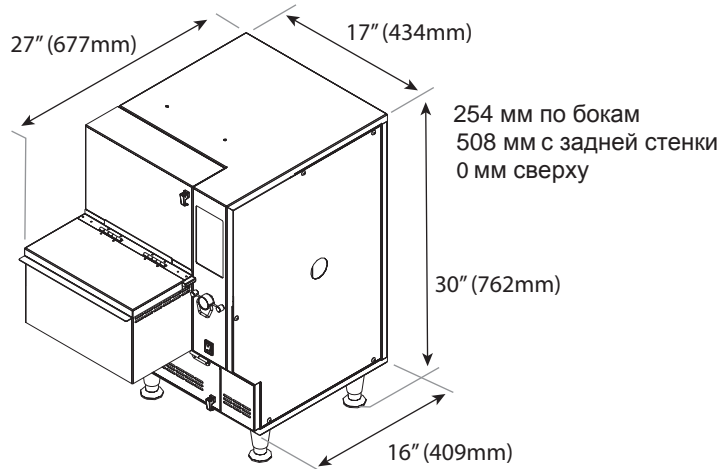
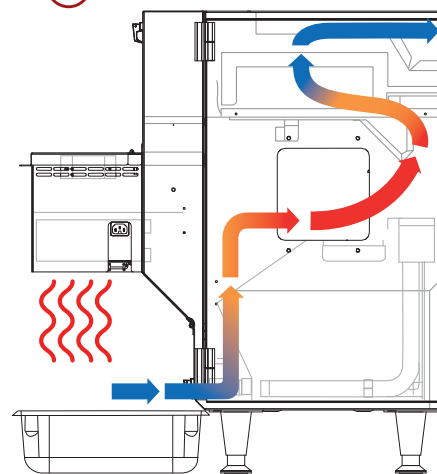
Другие характеристики доступны по запросу

Дополнительные электронные возможности

- Cook Time Sensitivity (CTS)[™]
- Предустановленные счетчики
- Food Type Sensitivity (FTS)[™]
- Режим ожидания
- Цикл двойной загрузки
- Время удержания

Технология RAPIDFRY[™]

Технология RapidFry[™] позволяет оператору заранее загружать продукты в ящик во время обжарки другого продукта. Приготовление второй партии продукта начнется автоматически, после завершения первой.

Основные характеристики

*Для использования на отдельной ветви с номинальной мощностью 40А. Для разъемов питания используйте минимальный провод 8 AWG (рассчитан на 40 А). Фритюрница должна быть надлежащим образом подключена к заземленной однофазной цепи 240 В переменного тока в соответствии с местными стандартами и кодами.

**Для использования на отдельной ветви с номинальной мощностью 30А. Для разъемов питания используйте минимальный провод 10 AWG (рассчитан на 30А). Фритюрница должна быть надлежащим образом подключена к заземленной однофазной цепи 240 В переменного тока в соответствии с местными стандартами и кодами.

***Для использования на отдельной ветви с номинальной мощностью 30А. Для разъемов питания используйте минимум 10 AWG (номинальный ток 30А). Эта фритюрница должна быть надлежащим образом подключена к заземленной, выделенной однофазной цепи 208 В переменного тока в соответствии с местными стандартами и кодами.

†при условии обжаривания в течении 1,5 минут

Нагревательная лампа (см.ниже)	
Подключение	однофазное
Частота	50/60 Гц
Вес нетто	57 кг
Вес брутто	62 кг
Размеры при доставке	длина 635 мм ширина 559 мм высота 762 мм 271 м ³
Ёмкость ванны	11 л
Вместимость корзины	1,36 кг
****Возможна опция закрывающегося шкафа	

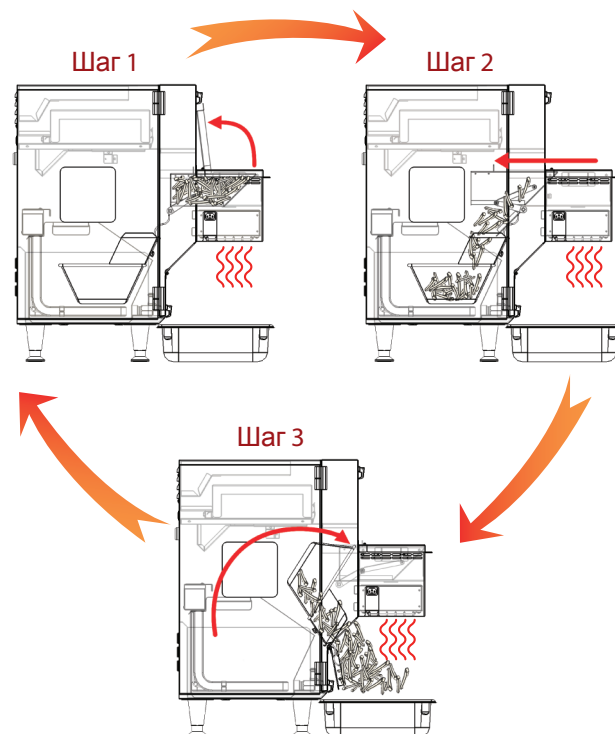

Комплектующие

Нагревательная лампа -
(Номер данной части зависит от страны поставки)
2 Ам
240 В
500 Вт
Заказывается отдельно



СОХРАНИЕМ ЗА СОБОЙ ПРАВО НА ТЕХНИЧЕСКИЕ ИЗМЕНЕНИЯ

© 2013 Perfect Fry Company LLC. Отпечатано в США

L10-374 R6

